























DISCO/DISCO P25 DISCO MEDI/DISCO MEDI P25



INDHOLD

1	Forord:.....	4
2	Advarsler	6
3	Indledende informationer:.....	7
3.1	Anvendelse.....	7
3.2	Tilgængelighed.....	7
3.3	Justeringer.....	7
3.4	Udstyr	8
3.5	Transport  	8
3.6	Rengøring og vedligehold.....	8
3.7	Elektrisk hjælpemotor  	8
3.8	Tekniske specifikationer	9
4	Før ibrugtagning:	10
4.1	Lovgivning	10
4.2	Forberedelse af cyklen	10
5	Kørsel med din PF-cykel.....	11
5.1	Anvisninger for kørsel.....	11
5.2	Før cykelturen.....	12
6	Sikkerhedsanvisninger 	13
6.1	Slitage hjul og dæk.....	13
6.2	Advarsler	13
7	Indstillinger og justering: 	14
7.1	Styr:.....	14
7.2	Sæde:.....	14
7.3	Bremser	15
7.4	Gear	15
7.5	Justering af kæder.....	16
8	El-system og motor  	17
8.1	El-cykel og begrebet "pedelec"?	17
8.2	Sikkerhedsinstruktion  	18
8.3	Risici for særlige brugergrupper	18
8.4	Batteri  	18
8.5	Opladning af batteriet  	20
8.6	Se venligst afsnittet bag i denne manual for skridt-for-skridt gennemgang af cyklen display og dens mange indstillingsmuligheder	21

9	Tilbehør	23
10	Vedligehold af din cykel	24
10.1	Vigtigt  	24
10.2	Daglig afprøvning	24
10.3	Periodisk vedligehold – og 1. service!	25
10.4	Rengøring  	26
10.5	Smøring	26
10.6	Tilspænding af bolte mv.	26
10.7	Udskiftning og reparation.....	26
11	Bortskaffelse  	27
12	Reklamationsret og forpligtelser.....	28
13	Fejlkoder og problemløsning  	28
14	Batterileverandørens instruktionsblad.....	29
15	Gennemgang af cyklens display	31



1 FORORD:

Tillykke med din nye PF-cykel, som vi håber du vil få glæde af i mange år.

Vi beder dig nøje gennemlæse denne brugs- og betjeningsvejledning. For at få optimal glæde af cyklen er det vigtigt, at cyklen er korrekt indstillet, og at du følger de råd, som står i denne brugs- og betjeningsvejledning.

Enhver alvorlig hændelse, der indtræder i forbindelse med cyklen, bør indberettes til PF Mobility og Lægemiddelstyrelsen.

Vi anbefaler, at du anvender cyklen i samråd med egen læge.

Kørsel med din PF-cykel

- Af sikkerhedsmæssige hensyn er det vigtigt, at cyklen løbende serviceres af en faguddannet person med indblik i cyklers teknik og funktion.
- Vær særlig opmærksom på **afsnit 10 – og husk, at vedligehold af det elektriske system (på cykler udstyret hermed) kun må udføres af en fagmand.**
- Tjek altid inden køreturen, at batteriet er ladet op, så der også er strøm til hjemturen

PF mobility tilbyder et omfattende tilbehørsprogram, som kan være med til at forbedre brugen og oplevelsen af din PF-cykel. Tilbehøret kan ses på vores hjemmeside og et udpluk heraf er nævnt under afsnit 9 Tilbehør.

Har du yderligere spørgsmål til brugen af din PF-cykel eller denne vejledning, er du meget velkommen til at kontakte os på:



PF mobility ApS
Bjerregårdvej 15, Timring
DK – 7480 Vibbjerg

Tlf.: +45 99 92 06 00
Fax: +45 99 92 06 05

Mail: info@pfmobility.dk
www.pfmobility.dk

Vi tager forbehold for trykfejl og forbeholder os ret til at ændre i denne vejledning.



2 ADVARSLER

- Af sikkerhedsmæssige hensyn er det vigtigt, at cyklen løbende serviceres af en faguddannet person med indblik i cyklens teknik og funktion
- Brug parkeringsbremsen så du kan komme sikkert på - og af cyklen
- Bremseskal justeres løbende – og gerne af en fagmand
- Defekte fælge kan være årsag til ulykker, og skal derfor udskiftes øjeblikkeligt
- Inden du cykler, bør løsthængende tøj skiftes til noget, der sidder tæt og som ikke kan komme til at sidde fast i roterende dele som hjul og kæder. Er cyklen udstyret med hoftese og denne ej er i brug, sikres det, at denne ikke kan få fat i roterende dele.
- Brug ikke cyklen hvis sikkerhedsafskærmninger som hjulskærme, kædeskærme eller afskærmning over bagaksel er defekte eller mangler
- Ved justering af sæde og armlæn kan der ved uopmærksomhed være risiko for at få fingrene i klemme
- Juster kun når cyklen holder stille
- Anvend særlig afstands/forhøjer rør til sædet, hvis det er nødvendigt at hæve sædet
- Brug aldrig højtryksrensere eller vandstråler når du rengør cyklen

Specielt for cykler udstyret med batteri og motorsystem:

- Afmonter altid batteriet fra cyklen, hvis du skal udføre vedligeholdelses-opgaver. Motoren kan aktiveres uønsket og sætte cyklen i bevægelse, hvis det elektriske system er tændt.
- Evt. mislyde og/eller utilsigtede reaktioner fra motorsystemet kan være tegn på en defekt. Hvis dette konstateres, skal forhandleren straks kontaktes.
- Brandrisiko: defekte/ødelagte elektriske forbindelser, kabler eller mekanisk skade på batteriet kan medføre kortslutninger og skal udskiftes
- Brandrisiko: batteriet må kun oplades med den tilhørende lader
- Risiko for elektrisk stød: defekte ledninger eller stik kan medføre stød og skal skiftes omgående
- Risiko for elektrisk stød: Batteriopladeren skal beskyttes mod indtrængning af vand og fugt

3 INDLEDENDE INFORMATIONER:

3.1 Anvendelse

Din PF-cykel er udviklet til personer med funktionsnedsættelser – fysiske som psykiske. Det kan være balanceproblemer, problemer i det muskulære system m.m.

Cyklen er beregnet til at køre på almindelige offentlige veje og cykelstier og skal altid køres på et jævnt fast underlag, og farten tilpasses herefter. Færdselslovens bestemmelser skal overholdes. PF mobility kan ikke stilles til ansvar for ulykker som følge af u hensigtsmæssig brug eller skader som følge af manglende vedligeholdelse.

3.2 Tilgængelighed

Personer med kognitiv funktionsnedsættelse, syns- eller læsehandicap, som ikke har mulighed for at læse og forstå denne vejledning, skal henvende sig til det sted, hvor din PF-cykel er købt. Her vil forhandleren gennemgå manualen, således at evt. spørgsmål måtte blive besvaret.



3.3 Justeringer

For at opnå fuld glæde af din nye PF-cykel beder vi dig nøje gennemgå denne vejledning. Vær opmærksom på afsnittene omkring indstillinger og justeringer. Din forhandler hjælper gerne ved eventuelle spørgsmål om korrekt indstilling. Selvom cyklen er lavet af kvalitetskomponenter, skal den stadig vedligeholdes. Mange af de mindre justeringer kan du fint selv foretage. Dette både forlænger cyklens levetid og giver anledning til glæde på cykelturen.

3.4 Udstyr

Der findes et stort udvalg af tilbehør til din cykel. Se afsnit 9 vedr. tilbehør eller besøg vores hjemmeside.

3.5 Transport

Skulle du få behov for at flytte din cykel i bil eller på trailer, skal cyklen fastspændes forsvarligt. Når der anvendes spændebånd og lignende, skal de placeres så kæder, wirer og ledninger ikke kommer i spænd. Under transporten kan din cykel blive udsat for fugt, snavs og andre aggressive opløsninger. Dette kan påvirke det elektriske system - derfor skal du afdække cyklen med plastik eller presenning ved transport på åben trailer.



Ved transport på bil eller trailer:

- Afmonter batteriet og opbevar det tørt og køligt
- Beskyt cyklen med presenning eller plastik i fugtigt vejr



NB. Bemærk at Li/Ion batteriet IKKE må sendes som almindelige pakker. Disse er at betragte som farligt gods og skal mærkes efter vejledningerne i ADR konventionen (UN3840)



3.6 Rengøring og vedligehold

Din cykel skal løbende vedligeholdes.

Vi anbefaler, at den gennemgår et årligt eftersyn hos en cykelfagmand eller hos PF mobility. Vær især opmærksom på støjgener og vibrationer, som er klare tegn på, at cyklen eller motoren trænger til eftersyn og vedligeholdelse.





Under afsnittet 10 finder du en gennemgang af vedligeholdelsespunkter samt rengøringsmetoder.

3.7 Elektrisk hjælpemotor

For cykler udstyret med hjælpemotor henviser vi til afsnit 8 - Elsystem og motor. Afsnit der indeholder vigtig information for dig, som ejer en elcykel er i overskriften markeret med  

I disse afsnit vil der være advarsler, som der skal være særlig fokus på og disse skal overholdes.

Der anvendes flg. symboler:

 	Warning: (advarsel) Dette symbol advarer om fare for dit helbred og peger på potentiel risiko for skader.
	Note: Indikerer mulige materielle skader
	Forsigtig. Indeholder generelle anvisninger for sikker brug og særlige tekniske funktioner eller forskrifter.
	Information: Dette symbol henviser til tips eller specielle informationer.

3.8 Tekniske specifikationer

Data	Model	DISCO	DISCO MEDI
Længde cm		185	171
Bredde cm		75	68
Vægt kg. (uden tilbehør)		Ca. 44	Ca. 29
Mervægt kg. E-Bike/Pedelec		Ca. 11	Ca. 11
Maksimal brugervægt kg		125	125
Maksimal belastning kg		150	150
Indstigningshøjde cm		26	25
Hjulstørrelse ”		20	16
Max hastighed motor km/t Pedelec		25	22

EPAC og Pedelec modeller

Styring	
Driftspænding	36V
Motor	
Motorydelse nominel	250W
Batteri	
Type	Lithium-Ion batteri
Nominel spænding	36 V
Kapacitet	11 Ah/396 Wh (standard) 19,2 Ah/691 Wh (tilkøb)
Ladetid (for helt afladet batteri!)	396 Wh batteri: Ca. 6 timer ved 2 A ladestrøm 692 Wh batteri: Ca. 9,5 timer ved 2 A ladestrøm
Temperaturbegrænsninger	Normal drift Opladning Opbevaring
	-10 til 45 °C 10 til 35 °C -10 til 45 °C

4 FØR IBRUGTAGNING:

4.1 Lovgivning

Cyklen er fra fabrikkens side udstyret med lovpligtigt udstyr efter bekendtgørelsen om cyklers indretning.

Vi anbefaler at cyklen altid udstyres med lygter efter gældende lovgivning. Rådfør dig gerne hos PF mobility eller din forhandler.

Selvom det ikke er lovpligtigt at køre med cykelhjelme, anbefaler vi stærkt, at man gør det.

Der er dit ansvar at sørge for at defekte dele udskiftes, således at cyklen forbliver i lovlig stand og dermed sikker at køre på. PF mobility anbefaler, at der kun bruges originale dele, som sikrer, at cyklen opfylder gældende lovgivning.

4.2 Forberedelse af cyklen

Cyklen leveres samlet fra fabrikken. Hvis cyklen er modtaget af en fragtmand/speditør, kan det være nødvendigt at justere og fastspænde styr og sæde. Se afsnittet 3.3 vedrørende Justeringer

Er cyklen leveret med konsulent fra PF mobility, vil denne gennemgå de nødvendige tilpasninger med dig. Du er efterfølgende altid velkommen til at kontakte din forhandler eller PF mobility for yderlig hjælp eller instruktioner.

5 KØRSEL MED DIN PF-CYKEL

For at få mest mulig fornøjelse og køreglæde af din PF-cykel i mange år, er det vigtigt, at du bruger cyklen rigtigt.

Kørsel kan ske på forskelligt underlag. PF mobility anbefaler, at du kun kører på jævne faste flader (gerne asfalt eller fliser).



Cyklen er ikke konstrueret til kørsel i ujævnt terræn eller blødt underlag, da dette kan medføre overbelastning af konstruktion og stel eller det elektriske system.

5.1 Anvisninger for kørsel



⚠ WARNING

Undgå:

- at blokere bremserne ved høj hastighed, da det medfører risiko for udskridning og fare for at vælte.
- undgå at køre i huller og kørespor, da dette kan medføre, at du mister balancen og vælter med cyklen.
- undgå at forcere kantsten – brug op- og nedkørslerne. Er det alligevel nødvendigt, så stig af cyklen og træk cyklen ned eller op over kanten. Brug evt. hjælpemotorens hjælpefunktion, hvis du har en cykel med motor. Se evt. afsnittet om brug af gashåndtaget. Ved brug af op- og nedkørsler: Sørg for altid at krydse disse vinkelret, således at baghjulene forcerer forskydningen samtidigt, hvilket bevirker, at cyklen ikke vipper. Hermed elimineres risikoen for at vælte.



⚠ WARNING

Tilpas hastigheden:

- ved kørsel i kuperet terræn. Cyklen vil opføre sig anderledes og derfor skal hastigheden tilpasses for at undgå ubehagelige og farlige situationer i sving.
- Ved kørsel i sving med for høj hastighed er der risiko for at vælte.
- efter vejret og forholdene. Kørsel på våde og glatte veje udgør en særlig høj risiko og derfor er det nødvendigt, at kørsel sker med forsigtighed og nedsat hastighed – især i sving og kurver, samt ved kørsel ned ad bakker



⚠ WARNING

Vær opmærksom på:

- at du skal anvende fod- og håndbremse **samtidig**
- at cyklen er bred – pas på kantsten og vejkanter, chikaner, personer og andre forhindringer.
- at cyklen kan flytte sig uønsket ved af og påstigning. Brug ALTID P-bremser når du parkerer cyklen og især ved af- og påstigning.
- Medbringes bagage/kørestol/rollator skal det være forsvarligt fastspændt. Til din cykel findes det rette tilbehør, så forsvarlig transport og fastspænding kan ske. Se afsnittet om tilbehør.

5.2 Før cykelturen

Dagligt - inden cykelturen tjekkes.

- ✓ Kontrollér at cyklen er i perfekt stand.
- ✓ Kontroller dæktryk
- ✓ Kontroller lyset samt lovpligtige reflekser er monteret.
- ✓ Bremsetjek: Håndbremse for, håndbremse bag samt fodbremse (såfremt det er en model med fodbremse)
- ✓ Parkeringsbremse
- ✓ At styret er fastspændt
- ✓ At sædet er fastspændt
- ✓ Ingen slør i hjul
- ✓ Kæder er smurt og justeret
- ✓ Lovpligtige reflekser er monteret.
- ✓ At den er fuldt opladet (hvis det er en E-Bike/Pedelec)



6 SIKKERHEDSANVISNINGER

6.1 Slitage hjul og dæk

Du bør løbende (ugentligt) tjekke cyklens dæk for slitage. Ser du begyndende revner på siden af dækket, bør det udskiftes. Nye kan bestilles hos PF mobility eller din forhandler. Vi anbefaler altid, at du kører på punkterhæmmende dæk. Som standard er cyklen leveret med dæk med høj punkteringsbeskyttelse og reflekskant. Ligeledes tjekkes fælgene for revner eller brud. Cykler der kører på meget kuperet/ujævnt terræn er mere modtagelige for slitage.



Defekte fælg kan være årsag til ulykker, og skal derfor udskiftes øjeblikkeligt!!

6.2 Advarsler



⚠ WARNING Inden du kører på din PF-cykel, bør løsthængende tøj skiftes til noget, der sidder tæt og som ikke kan komme til at sidde fast i roterende dele som hjul og kæder. Er cyklen udstyret med hoftese, sikres det, at denne ej heller kan få fat i roterende dele når denne ikke er i brug.



⚠ WARNING Brug ikke PF cyklen hvis sikkerhedsafskærmninger som hjulskærme, kædeskærme eller afskærmning over bagaksel er defekte eller mangler.



⚠ WARNING Ved justering af sæde og armlæn kan der ved uopmærksomhed være risiko for at få fingrene i klemme. Juster kun når cyklen holder stille!

7 INDSTILLINGER OG JUSTERING:

På de følgende sider vil der være instruktioner til de daglige indstillingsmuligheder på PF cyklen. Hvor der skal bruges værktøj, er det vigtigt, at de bolte m.m. som løsnes, fastspændes korrekt efter justering.

7.1 Styr:

Styrets hældning justeres ved at løsne boltene "1", og derefter placere styret i den ønskede position. Boltene "1" spændes herefter med 10 nm.

Styrets højde/hældning kan justeres ved at løsne bolt "2" således at den lille plade slipper takkerne, og herefter kan højden/hældningen ændres. Boltens spændes så pladen igen låser i takkerne. For regulering i højden på hele styret løsnes boltens der hvor frempinden går ned i stellet styrrør (og fastspændes igen når den ønskede højde er fundet).



7.2 Sæde:

Ved at løfte op i udløserarmen "1" under sædestativet, kan du regulere sædeafstanden i forhold til pedalerne. Boltens ved "2" skal løsnes, hvis sædet reguleres i højden eller afmonteres. Ved forøgelse af sædehøjde SKAL det originale afstandsør monteres for at sikre, at sædet forbliver i den ønskede højde (ekstra udstyr).

På modsatte side af udløserarmen sidder der en skrue, som sikrer af skinnerne. Det bør løbende tjekkes, at denne skrue er spændt.



Sædet må ikke hæves over markeringen.

- anvend særlige afstands/forhøjerrør til sædet, hvis det er nødvendigt at hæve sædet (ekstraudstyr – se liste)

7.3 Bremsler

Omega er monteret med håndbremse for og bag. Som tilkøb kan cyklen desuden leveres med fodbremse.

Venstre håndbremsegreb virker på bremseskiven på forhjulet (mekanisk), og højre håndbremsegreb virker på bremseskiven (hydraulisk), som er monteret ved differentialet.

P-bremsen er monteret forrest på cyklen på styrrøret. Når grebet er drejet op, er bremsen aktiveret. Ved at trække let i grebet falder armen ned i det lave hak, og bremsen er løsnet.



Bremserne skal løbende justeres. For justering af hånd- og p-bremse (for) drejer man på den lange justeringsskruer (se fotoillustration) ved venstre håndbremsegreb. Drej skruen mod uret og fastgør dernæst kontramøtrikken inderst mod bremsegrebet. Yderlig justering af V-bremse bør udføres af en fagmand.



7.4 Gear

Din PF-cykel leveres som standard med 7 gear af mærket Shimano. Der vrides med tommel- og pegefinger omkring drejegræbet "1" for at skifte gear. Når der skiftes gear under kørsel, skal pedalerne holdes i ro.

Det er nødvendigt at efterjustere gearet. Dette gøres på flg. måde: Drejegræbet "1" sættes i 4. gear. Herefter kan man justere gearet med justerskruen "2", så de gule prikker "3" nede på gearnavet og skueglasset er parallelle.



7.5 Justering af kæder

Forkæde (A): Bolt i venstre side løsnes med 8 mm sekskantnøgle (1). Ved hjælp af 17 mm ringgaffelnøgle (1) drejes det dobbelte kædetandhjul med uret, hvorved kæden strammes.

Bolten på det dobbelte kædetandhjul holdes med en 17 mm ringgaffelnøgle (1) i position så kæden er justeret og bolten spændes herefter hårdt til (1).

Mellemkæde (B) og bagkæde (C): Navmøtrikker, møtrik og skrue for bremsearm løsnes. Kontramøtrikken på justerskruen løsnes ved hjælp af 17 mm gaffelnøgle (3). Mellem og bagkæden kan nu justeres med justerskruen og kædestrammerne.

Husk at efterspænde efter endt justering!!

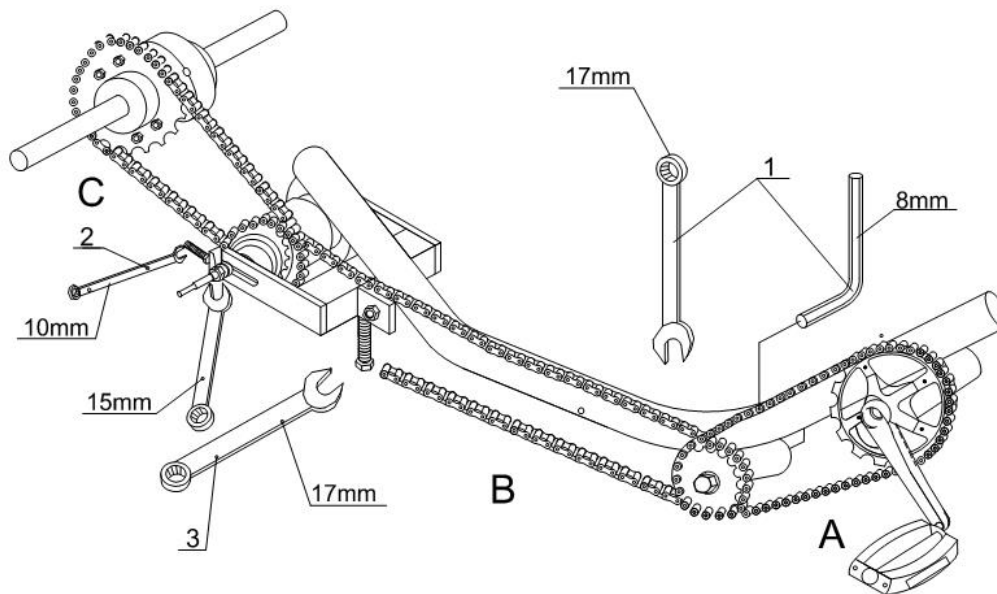

8 EL-SYSTEM OG MOTOR

Hvis din cykel er udstyret med elektrisk hjælpemotor, skal du gennemlæse hele dette kapitel omhyggeligt.

Gem instruktionen og hvis cyklen videregives til andre så husk at lade instruktionerne følge med.

Skulle disse instruktioner ikke blive fulgt, kan det medføre personskaade, eller skade på cyklen eller dens komponenter.

PF mobility kan ikke tage ansvar for skader og tab som følge af at instruktionerne ikke er fulgt.

8.1 El-cykel og begrebet ”pedelec”?

Elcykler fra PF mobility leveres med det såkaldte pedelec-system. På en pedelec aktiveres den elektriske hjælpemotor kun når der trædes i pedalerne. En ’speed sensor’ ved kranken registrerer når der trædes i pedalerne, og cyklen kan nu igangsættes og farten og den kraft, cyklen trækker med reguleres i fem hjælpeniveauer. Cyklen kan alternativt drives frem ved at dreje på gashåndtaget og samtidig træde i pedalerne. Se nærmere beskrivelse af begge principper nedenfor.

Cyklens hjælpemotor er kun aktiv ved hastigheder op til maks 25 km i timen. Dog kan din cykel være indstillet til at frakoble hjælpemotoren ved en lavere hastighed, hvis den er bestilt med denne begrænsning.

Gashåndtaget har også en funktion som starthjælp eller ”walk assist”. Dette betyder, at cyklen kan igangsættes ved – uden samtidig at træde i pedalerne - at dreje på gashåndtaget, hvorefter cyklen sætter i gang op til max 6 km/t, hvorefter der skal trædes i pedalerne. En nyttig funktion, hvis pedalstillingen under start er mindre optimal og/eller hvis du skal skubbe cyklen mens du går ved siden af den. Aktuel hastighed både ved walk assist funktionen og naturligvis ved almindelig kørsel vises med store tal midt på skærmen. **Anvend starthjælp via enten at dreje gashåndtag eller ved at trykke på pil ned tasten og holde denne inde:**



8.2 Sikkerhedsinstruktion



Fare for brud på bærende dele.

- Evt. mislyde og/eller utilsigtede reaktioner fra motorsystemet kan være tegn på en defekt.
- Hvis dette konstateres, skal forhandleren straks kontaktes.



Risiko for fejl eller brand

Defekte elektriske forbindelser eller kabler kan medføre kortslutninger. Dette kan medføre elektriske fejl eller - i værste fald - brand!

- Ødelagte eller defekte elektriske forbindelser og komponenter skal udskiftes.



Fare for uønsket motordrift og roterende dele

Motoren kan aktiveres uønsket, hvis det elektriske system forbliver tændt mens du vedligeholder din cykel. Tøj kan blive trukket ind i de roterende dele og kan medføre personskade.

- Afmonter altid batteriet fra cyklen inden du påbegynder arbejdet på cyklen.

8.3 Risici for særlige brugergrupper

Børn og yngre personers anvendelse af elektriske cykler bør ske under opsyn af en voksen.

Cyklen bør parkeres utilgængelig for børn eller personer, der ikke kan håndtere de angivne risici.

At køre på en elcykel er anderledes end at køre på en almindelig cykel. Derfor anbefales det, at du øver dig et sted uden trafik, inden du kører ud i trafikken.

8.4 Batteri

Lithium-ion batteriet kombinerer den lave vægt med en meget høj strømkapacitet. Derfor er det kompakt i design og er med til at holde vægten på cyklen nede.

Som standard leveres din PF-cykel med et "rear-rack" batteri med 396 Wh kapacitet, men der kan som tilkøb vælges et større batteri med en kapacitet på 692 Wh.



Rear rack batteri

Lithium-ion batterier må kun oplades med den tilhørende lader. Korrekt opladning og undgåelse af total afladning kan være med til at forbedre batteriets levetid væsentligt. For at undgå afladning, og for at hjælpe dig som ejer af cyklen, er der taget højde for disse faktorer i den medfølgende lader. Af samme grund må du kun bruge denne lader til at lade batteriet.



Brandrisiko

Forkert opladning af lithium-ion batteriet kan medføre brand!

- Brug derfor altid kun den medfølgende oplader til at oplade batteriet. Opladeren er IKKE egnet til udendørs anvendelse.
- Før du tilslutter din oplader til elnettet skal du sikre dig, at netspændingen svarer til den tilladte spænding for opladeren. Dette er angivet bag på opladeren på typeskiltet.
- Lithium-ion batteriet må kun lades i tørre, ikke-brandbare omgivelser

Mekanisk skade af lithium-ion batteriet eller oplader kan medføre funktionsfejl og kortslutning. Dette kan resultere i brand.

- Enhver form for manipulation af batteriet eller opladeren er forbudt.
- Udbyt ødelagte batterier **omgående** og bortskaf det ødelagte batteri sikkert, f.eks. via en kommunal modtagestation.



Risiko for elektrisk stød

Opladere med defekte ledninger eller stik kan medføre stød!

- Tilslut aldrig defekte stik eller kabler til elnettet
- Defekte elektriske komponenter og kabler skal udskiftes omgående
- Opladeren skal beskyttes mod indtrængning af vand og fugt. Hvis der er trængt vand ind i opladeren, træk stikket ud og få opladeren kontrolleret hos en fagmand.
- Kondensvand kan forekomme, hvis opladeren udsættes for en pludselig stigning i temperaturen. Hvis dette sker, skal du vente indtil opladeren har opnået samme temperatur som omgivelserne, inden du tilkobler opladeren til elnettet. Opladeren bør altid opbevares hvor den anvendes.
- Opladeren må kun anvendes til opladning af det leverede litium-Ion batteri. Anden anvendelse er ikke tilladt.

NOTE

Ifølge producenten (se mærkat på batteriet) frafalder enhver reklamationsret, ifald man efterlader batteriet uopladet i en periode på over en måned! Vær derfor opmærksom på dette – især i vinterhalvåret, hvor cyklen måske anvendes knap så ofte; i modsat fald risikerer du at fortabe din reklamations-ret på batteriet!

8.5 Opladning af batteriet

Batteriet skal oplades helt, inden du bruger din cykel første gang. Opladning kan foregå mens batteriet er monteret på cyklen. Batteriet kan også afmonteres og oplades et mere ideelt sted.

1. Støvhætten åbnes og ladestikket sættes i.



2. Stikket på ladekablet er et DC-stik, som bare tilsluttes – det skal ikke vende på en bestemt måde. Tilslutning mellem lader og batteri kan som sådan ikke foretages ukorrekt, men vær dog altid forsigtig og brug aldrig magt ved tilslutningen.
3. Opladeren tilsluttes stikkontakt.
4. Ved tilslutning til lysnettet lyser LED'en grønt og når opladningen startes, lyser denne rødt. Efter endt opladning lyser LED'en igen grønt, og strømmen kan afbrydes.

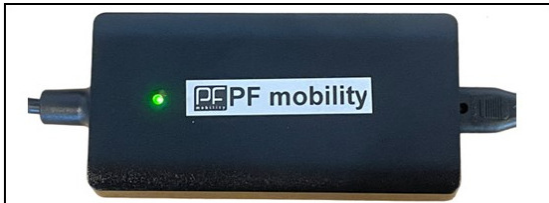

Ved strømtilslutning og efter endt opladning lyser LED'en grønt.



Under opladning lyser LED'en rødt.

- Skub batteriet ind på batteriskinnen placeret på dækpladen over bagakslen. Sørg for, at batteriet skubbes lige ind.
- Batteriet låses automatisk, når det er sat ind i skinnen.
- Nøglen kan fjernes fra batteriet. Opbevar nøglen et sikkert sted!
- Lås batteriet op for at frigøre håndtaget og fjern det ved at trække i håndtaget.



*Bemærk

- Træk ikke i håndtaget, når batteriet er låst fast til cyklen. Batteriet kan fungere som en powerbank via USB-porten på modsatte side af ladestikket.





VIGTIGT!! Ved batteriaftagning: Løft først batteriet opad når det er HELT fri af skinnen; brug BEGGE hænder. Løftes der for tidligt, risikerer glideskinnens spidser at knække. Disse fungerer som "stopklodser" for batteriet og mangler disse, risikerer man derfor at skubbe batteriet mod styrehuset og beskadige dette! Aftag og påsæt derfor altid batteriet med største forsigtighed og brug ALDRIG vold!



Ladetiden er cirka 6 timer for en fuld opladning af 396 Wh batteriet og godt 9 timer for det større 691 Wh batteri. Hvis strømmen ikke slukkes ved endt opladning, vil opladeren gå over på vedligeholdelsesopladning, som sikrer at batteriet ikke aflades. Hvis ikke batteriet er fuldt opladet, nedsættes cyklens rækkevidde.

Opladning af batteriet må ikke ske ved temperaturer under 10 °C eller over 35°C, eller i direkte sollys, ved radiatorer og lignende. Ved udendørstemperatur under 10°C, skal opladningen foregå i et opvarmet rum.

Batteriet bør afmonteres og opbevares tørt og frostfrit, hvis du i længere perioder ikke anvender cyklen. Batteriet bør da oplades fuldt inden opbevaring, og igen inden du skal bruge cyklen. Husk dog i en sådan ikke-aktiv periode ca. hver anden uge at sætte batteriet til (vedligeholdelses-)opladning. Cyklen bør ikke efterlades med laderen permanent sat til.

Hver gang du monterer batteriet (modsat rækkefølge som ovenfor beskrevet) på cyklen, skal du sikre dig at det er låst fast i huset.



EFTERLAD ALDRIG BATTERIET UOPLADET I EN PERIODE, DER OVERSTIGER ÉN MÅNED. OVERHOLDES DETTE IKKE, KAN DET RESULTERE I TAB AF REKLAMATIONSRETTE

8.6 Se venligst afsnittet bag i denne manual for skridt-for-skridt gennemgang af cyklen display og dens mange indstillingsmuligheder



9 TILBEHØR

Du har mulighed for at tilkøbe yderligere tilbehør og udstyr til din PF-cykel. Kontakt din forhandler eller PF mobility for at høre om dine muligheder.

Fodstøtter:



Std. fodstøtte 5 str.



Pedal m. Tåclips



Tåclips og sidestøtte

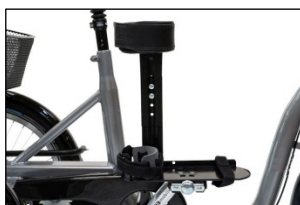

Lægstøtte



Pedal m. rem



Træningspedal



Pedalforlænger

Sæder og Sadler:

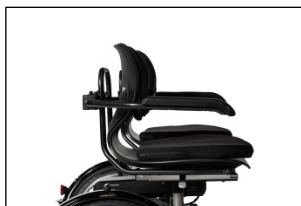

Armlæn



Sædeovertræk

Div. Tilbehør:



Ekstra trådkurv i bag



Topboks

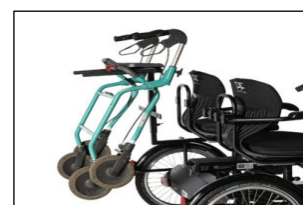

Rollatorholder



Stokkeholder



Garage/pressening

Du har mulighed for at tilkøbe yderligere tilbehør og udstyr til din PF-cykel. Kontakt din forhandler eller PF mobility for at høre om dine muligheder.

10 VEDLIGEHOOLD AF DIN CYKEL

10.1 Vigtigt

ADVARSEL – Risiko for fejlfunktioner ved forkert eller manglende vedligehold.



Forkert udført eller manglende vedligehold af en elektrisk drevet cykel kan medføre fejl og skader på de elektriske og mekaniske komponenter! Dette kan i værste fald medføre styrt og personskade.

- Vedligehold af de elektriske system må kun udføres af en fagmand.



Fare for uønsket motordrift og roterende dele

Motoren kan aktiveres uønsket, hvis det elektriske systemet forbliver tændt mens du vedligeholder din cykel. Tøj mv. kan blive trukket ind i de roterende dele og kan medføre personskade.

- Afmonter altid batteriet fra cyklen, inden du påbegynder arbejdet på cyklen.

Den elektriske motor og batteriet er vedligeholdelsesfrit, forudsat det anvendes som beskrevet og tiltænkt i denne manual.

Et sikkerhedstjek af følgende skal udføres for hver 1000 km af en fagmand:

- Intakt og sikker fastgørelse af kabler og komponenter
- Gennemgang og afprøvning af det komplette elektriske system
- Batteriets brugssikkerhed

10.2 Daglig afprøvning

Som nævnt ovenfor i afsnit 5.2 Før cykelturen bør du kontrollere:

- Bremses og parkeringsbremse
- Kæder
- Dæk og fælge
- Lys og reflekser
- Batteristand

Din cykel er udstyret med en **parkeringsbremse**, der skal forhindre cyklen i at flytte sig uhensigtsmæssig ved parkering. Dette er især vigtigt, når du stiger på og af cyklen. Parkeringsbremsen skal testes for tilstrækkelig virkning hver dag. Det anbefales at du altid anvender parkeringsbremsen, når du stiller cyklen fra dig. Ved manglende eller nedsat bremseeffekt skal bremsen justeres. – se afsnit 3.3



Fod- og håndbremses skal afprøves dagligt for at sikre, at du kan standse cyklen hurtigt og forsvarligt.

Bemærk at du i fugtigt vejr kan opleve, at bremselængden forlænges.

Kæde

For at du sikkert og uden risiko kan anvende din cykel, skal du kontrollere om kæden er korrekt justeret og smurt.

For korrekt justering af bremse eller kæder henvises til fagmand.

Dæk og fælg





Det anbefales at du dagligt – eller mindst ugentligt – kontrollerer, at der er korrekt dæktryk og at dækkene ikke er slidte. Korrekt dæktryk er 4-5 bar. Eftersom der bruges fælgbremses, skal du også tjekke fælgen på forhjulet for slid og brud. For mere information – se afsnit 6.1.

Lys og reflekser

Kontroller om cyklens reflekser er rene og hele, samt om alle lovpligtige reflekser er på cyklen: Hvid foran, røde bagud, gule i pedalerne og hvide refleksbånd på dækkene (standardudstyr) eller gule i egerne.

Hvis du cykler i lygtetændingstiden, skal du, inden du cykler, kontrollere om **lyset** på din cykel virker.

-   Inden du cykler hjemmefra, skal du også kontrollere om **batteriet** er ladet op – se afsnit 8.5

10.3 Periodisk vedligehold – og 1. service!



For at din cykel altid er i god og forsvarlig mekanisk stand, skal den efterses periodisk. Eftersynet bør som minimum omfatte:

- Bremses
- Dæk og fælg
- Alle bevægelige dele og lejer, krank, pedaler mv. (slør og bevægelighed)
- Kæde
- Gear
- El-system og batteri
- Stel
- Tilspænding af bolte, skruer og møtrikker

Dette bør gøres af en fagmand og det anbefales udført for hver 1.000 km eller mindst en gang årligt. Eftersyn kan købes hos PF mobility gennem din salgskonsulent.



Serviceeftersyn

Ved køb af ny cykel skal der efter 3 måneder laves et serviceeftersyn if. pkt 9.3.

På en ny cykel vil gear, wirer, bolte, kæder, eger mv. "sætte sig", og det er derfor nødvendigt med en grundig gennemgang og efterspænding/ justering af de enkelte dele

Dette eftersyn skal udføres af en fagmand!

Manglende vedligehold/serviceeftersyn kan føre til farlige hændelser og medføre bortfald af reklamationsret.

10.4 Rengøring

Vigtigt for el-cykler.

- Før du påbegynder rengøring af din cykel skal du fjerne batteriet



Du kan rengøre din cykel med en fugtig – ikke våd – blød klud og almindelig vand tilsat en smule alm. rengøringsmiddel, f.eks. cykelshampoo eller lignende.



Brug aldrig højtryksrensere eller vandstråler.

Du må ikke bruge varmtvands- eller damprensere, højtryksrensere eller kraftige vandstråler/bruser til rengøring af din cykel. Elektriske komponenter, motor lejer og andre bevægelige dele kan blive ødelagt, hvis der trænger vand ind.



10.5 Smøring



Kæden på din cykel skal rengøres og smøres efter behov. Jo oftere du bruger cyklen, jo oftere skal kæden smøres. Kørsel i fugtigt og vådt vejr øger behovet for smøring. Det anbefales, at du smører kæden mindst en gang hver måned, oftere i vinterhalvåret. Et egnet rengøringsmiddel og smøremiddel kan fås hos

din cykelfagmand.

Andre bevægelige dele skal som udgangspunkt ikke smøres, men bør efterses periodisk af en fagmand og smøres om nødvendigt.

10.6 Tilspænding af bolte mv.



Det er vigtigt, at kritiske dele af cyklen er fastgjort korrekt. Disse dele skal spændes med korrekt moment. Tilspændingskraften fremgår af denne tabel:

Del:	Moment (+/- 5 Nm)
Hjilmøtrik for	45 Nm
Hjilmøtrik bag	45 Nm
Frempind - højde	Fremgår af frempinden
Excenterskive (forreste kædehjul)	70 Nm
Bagbom	35 Nm
Bagaksel - lejer	20 Nm
Garniture	50 Nm
Saddelrør	40 Nm

10.7 Udskiftning og reparation

For din sikkerhed anbefaler PF mobility at du udelukkende anvender originale reservedele. Dette vil også give dig den størst mulige glæde ved brugen af cyklen. PF mobility har reservedele på lager og kan levere fra dag til dag.

Kontakt din faghandler eller PF mobility for hjælp og levering af disse, samt evt. udskiftning.

11 BORTSKAFFELSE



Elektronik og elektriske komponenter må ikke bortskaffes som almindeligt husholdningsaffald, da dette lovmæssigt er forbudt. Derfor skal du som bruger sørge for, at elektronik og elektriske komponenter bortskaffes via en tilgængelig godkendt offentlig affaldshåndtering, gennem en fagmand eller PF mobility.

Ved at overholde dette, vil du være med til at gøre en væsentlig forskel og bidrage til beskyttelse af miljøet, ved at genbruge eller bruge en godkendt returneringsordning.



Elektriske komponenter skal bortskaffes i overensstemmelse med den gældende nationale lovgivning.

Du kan kontakte de lokale myndigheder eller forhandler for rådgivning omkring bortskaffelse.

12 REKLAMATIONSRET OG FORPLIGTELSE

På alle PFs cykler ydes, ved privatkøb, 2 års reklamationsret jf. købelovens bestemmelser. Der ydes derudover 5 års reklamationsret på stelbrud ved hensigtsmæssig anvendelse af produktet, som beskrevet i denne manual.

Cyklens forventede levetid ved almindelig anvendelse og periodisk service er 10 år.

PF mobility kan ikke gøres ansvarlige for skade på cyklen selv, bruger eller andre genstande:

- der er opstået ved unormal brug af cyklen **som f.eks.** anvendelse i kapløb eller kørsel i terræn mv.
- hvis bruger har tilsidesat eller ikke fulgt anvisningerne i denne manual
- som er opstået ved utilsigtet brug af PF cyklen
- hvis der er lavet ændringer på cyklens konstruktion uden skriftlig godkendelse fra producenten
- hvis cyklen har været udsat for unormalt stor slitage eller overbelastning
- hvis cyklen ikke er normal vedligeholdt eller udsat for ekstrem korrosion



13 FEJLKODER OG PROBLEMLØSNING

I tilfælde af der opstår problemer eller fejl i det elektriske system på din el-cykel med P25 systemet, vil der stå en fejlvisning i displayets infoområde.

De forskellige fejlnumre er beskrevet i tabellen sidst i denne manual.

14 BATTERILEVERANDØRENS INSTRUKTIONSBLAG



LÆS INSTRUKTIONER

Dette produkt er et kraftfuldt Litium-Ion batteri med høj ydeevne. Sørg for at læse og følge nedenstående instruktioner vedrørende håndtering, opladning, opbevaring og rengøring. Manglende efterlevelse af disse instruktioner kan have alvorlige konsekvenser og resultere i brand, hvilket kan forårsage alvorlige skader på dig og/eller andre personer. Gem disse instruktioner til senere reference.

- 1) Brug kun den type batteri, der er specifikt designet til brug med dit produkt. Det samme gælder for opladeren og opladerkablerne.
- 2) Oplad batteriet inden brug. Læs i øvrigt afsnittet om opladning for den korrekte opladningsmetode. Følg altid opladningsinstruktionerne, når du oplader batteriet.
- 3) Af sikkerhedsmæssige årsager skal batteriet oplades i et rum udstyret med en røgalarm.
- 4) Placer ikke opladeren eller batteriet nær brandbare materialer. Sørg for, at batteriet og opladeren er placeret på en ikke brændbar overflade inden opladning.
- 5) Hvis batteriterminalerne er beskidte, skal du bruge en tør klud til at rengøre dem inden brug, ellers kan der opstå strøm- eller opladningsfejl på grund af dårlig forbindelse.
- 6) Undgå, at metalgenstande som nøgler, mønter eller skruer kommer i kontakt med batteriets opladningsstik eller opladerens opladningsstik, da dette kan forårsage en kortslutning.
- 7) Undgå at gennembore batteriet med et skarpt objekt.
- 8) Hold altid batteriet og opladeren utilgængeligt for børn. Disse dele er ikke legetøj.
- 9) Lad ikke børn udskifte batterier uden voksenopsyn.
- 10) Personer med nedsat fysisk, sensorisk eller mental evne, samt personer med begrænset erfaring eller viden bør overvåges eller gives træning i brugen af batterier/opladere.
- 11) Brug eller oplad ikke et beskadiget batteri (revnet, skadet eller lækkende). Undgå også at bruge en beskadiget oplader eller ledning.
- 12) Batteri og oplader må ikke åbnes eller modificeres.
- 13) Hold batteriet tørt og rent.
- 14) Vand i et batteri eller en oplader kan forårsage kortslutning og brand. Vask ikke batteri eller oplader med højtryksrensere, dyp det ikke ned i vand og lad det ikke stå ude i regn eller sne.
- 15) Rengør ikke batteriet med opløsningsmidler (f.eks. alkohol, olie, antjkorrosive) eller kemikalier, der påvirker overflader (f.eks. rengøringsmidler).
- 16) Batteriet må ikke opvarmes, udsættes for ild, kortsluttes, punkteres, udsættes for kraftige stød, vrides eller på anden måde håndteres forkert. Undgå også at opbevare det tæt på opvarmningsenheder, i direkte sollys eller ved temperaturer over 60°C.

- 17) Opbevar batteriet i tørre omgivelser væk fra åben ild og mad.
- 18) Batterier skal bortskaffes i overensstemmelse med lokale love og regler.
- 19) Temperaturer over 70°C kan resultere i batterilækage og brud.
- 20) Søg lægehjælp ved symptomer, der tydeligt skyldes indånding eller indtagelse af forbrændingsgasser eller kontakt med hud eller øjne.
- 21) Batterivæske kan forårsage hudirritation og forbrændinger. Hvis du kommer i kontakt med batterivæske, skal du straks skylle med vand og søge lægehjælp, hvis det er nødvendigt.
- 22) Hvis batterivæsken kommer i kontakt med øjet, skal du skylle øjet forsigtigt med rigeligt vand (mindst 5 minutter). Skærm det uskadede øje. Søg lægehjælp.

Driftstemperatur	
-20°C - +60°C	
Ladetemperatur	
0°C - +50°C	
Opbevaringstemperatur	
≤ 1 måned	-20°C - +60°C
≤ 3 måneder	-20°C - +40°C
≤ 1 år	-20°C - +25°C

Noter:

- Oplad batteriet mindst hver 30. dag. Batteriet skal oplades hver 30. dag for at sikre dets ydeevne.
- Genopladeliges batterisystemer har den bedste ydeevne, når de opbevares og bruges ved normal stuetemperatur (20°C +/- 5°).
- Undgå store temperaturændringer.

I tilfælde af brand:

- Fjern forsigtigt andre batterier, hvis det er muligt.
- Evakuer alle personer fra det umiddelbare brandområde.
- Nedsenk batteriet i rigeligt med koldt vand (min. 10 gange pakkevægten).
- Efter indånding: Forlad området straks. Søg frisk luft og lægehjælp ved tegn på symptomer forårsaget af forbrændingsgasser.

Slukningsmidler:

- Vand, CO2

15 GENNEMGANG AF CYKLENS DISPLAY

**Display
Graphic D400+**

MANUAL



INDHOLDSFORTEGNELSE

DISPLAY OVERSIGT	34
HOVEDMENU OVERSIGT	35
INFO	37
CLOCK (UR INDSTILLINGER).....	38
BIKE SETTINGS (CYKEL INDSTILLINGER).....	39
DISPLAY (SKÆRM INDSTILLINGER).....	41
DRIVING MODE (KØRETI LSTAND).....	42
FARTPILOT	44
FEJLFINDING.....	45

HURTIGSTART

Displayet har 2 forskellige Assist funktioner:

- 5 Assist niveauer (1-5). Vælges ved at bruge "Op" og "Ned" knapperne
- "Walk-Assist" funktion. Med denne funktion er det muligt, uanset indstillingen af assistniveau, at køre 6 km/t uden at benytte pedalerne. Funktionen aktiveres ved at holde "Minus" inde eller ved at dreje på gashåndtaget

Funktionen bruges eksempelvis, hvis du skal trække cyklen op ad en bakke.

Bemærk! "Walk-Assist" understøttes ikke på cykler med centermotor og fodbremse.

DISPLAY OVERSIGT

Displayet betjenes med 5 funktionsknapper og et gashåndtag fra venstre side af styret. Skærmen er monteret på midten af styret og har flere funktioner. Se afsnittet om skærmfunktioner og hjælpefunktion.



Lys

Symbol vises når lyset er tændt i forlygten



"Walk Assist"

Symbol vises når pil ned på gashåndtaget holdes inde. Se også side 17

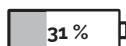

Batteriniveau

Indikerer resterende kapacitet i procent.



Strømforbrug og hastighed

Rød cirkel indikerer strømforbruget grafisk. Hastighed angives i km/h eller mp/h

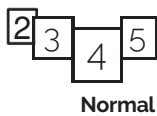

Assistniveau

Angiver det valgte assistniveau. Brug op og ned pile til at skifte. "Driving Mode" (normal) - se side 42 for køretilstand

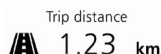

Infoområde

Viser tur og hastighedsmålere. Skift med kort tryk på "Menu"



LYS

Tænding af forlygte



OP

Assistniveau op og navigation i menuer



MENU

Skift info og vælg i menuer



NED

Assistniveau ned og navigation i menuer



TÆND/SLUK

HOVEDMENU OVERSIGT



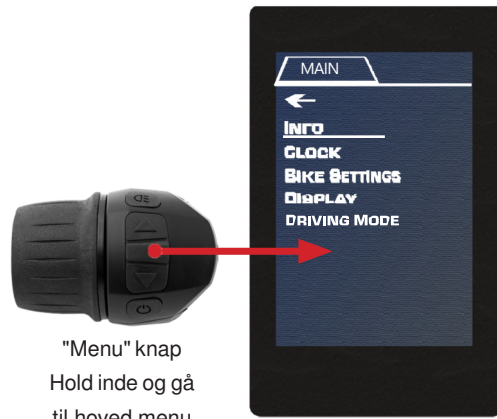

"Menu" knap
Hold inde og gå
til hoved menu

Flyt markør
med OP eller NED
knapperne.



Vælg med "Menu"



Vælg pil tilbage for
et niveau op.

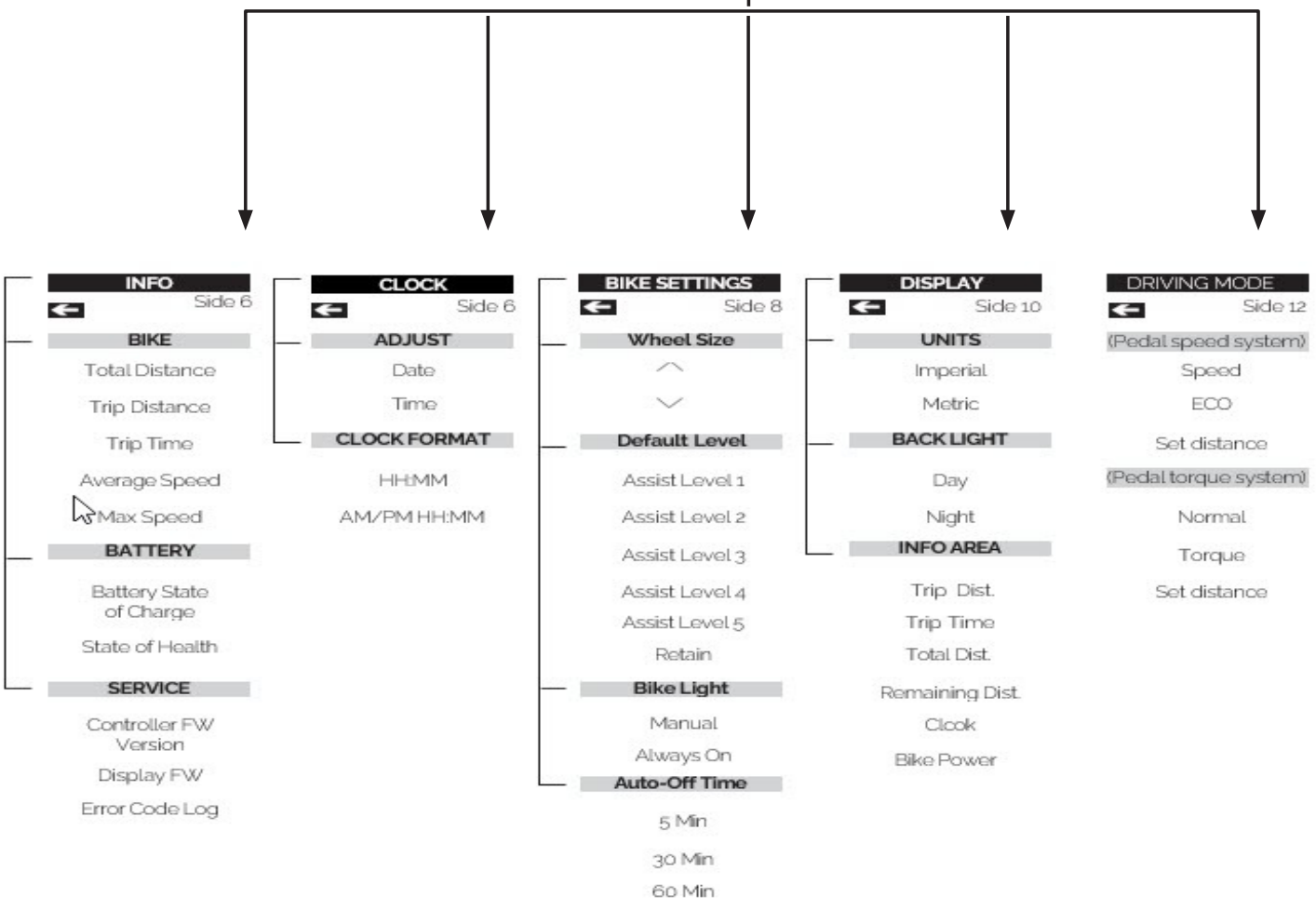

INFO

Under "BIKE" kan "TRIP DISTANCE" og "TRIP TIME" indstilles til at nulstille når:

- elcyklen slukkes
- 1 time
- 4 timer
- Dagligt
- Manuelt

Speedværdier kan nulstilles. Total distance kan IKKE nulstilles.

Battery og Service indeholder teknisk information om batteriets tilstand, firmware version og fejlkoder. *(Gennemgås ikke i denne manual).*

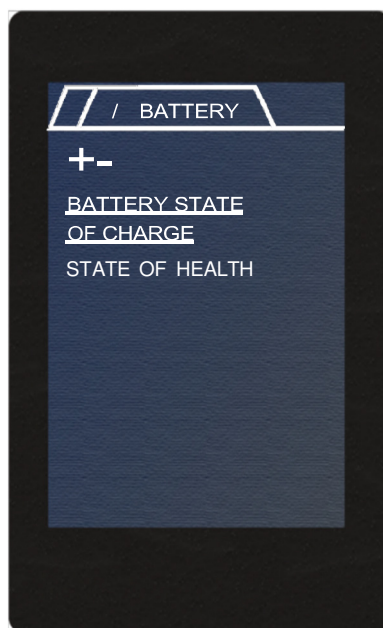
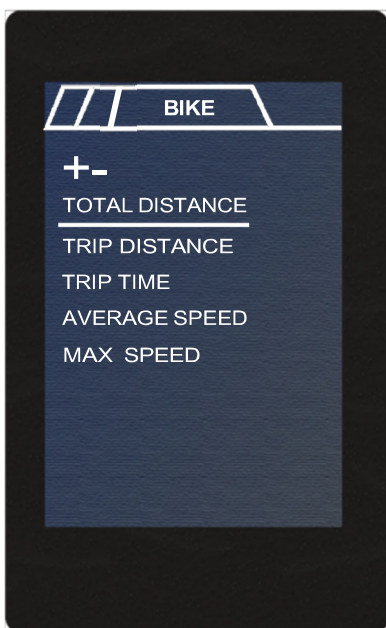
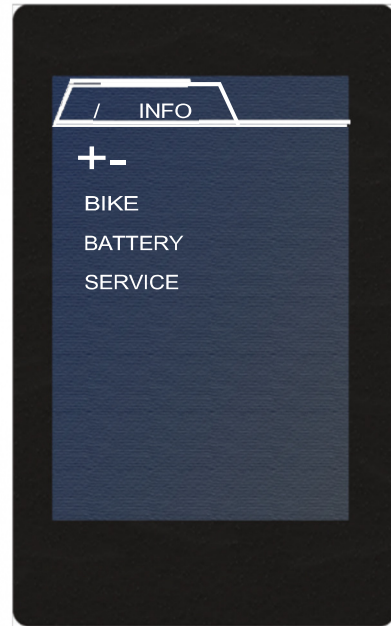

CLOCK

Flyt markør med
op eller ned
knapperne.

Vælg med "Menu"

Vælg pil tilbage for et
niveau op.

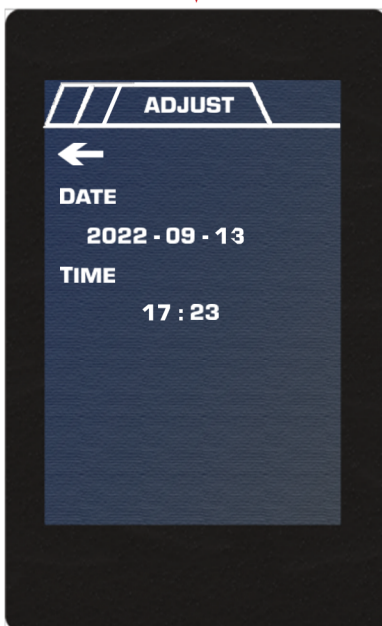

ADJUST

Vælg Date eller Time.

1. Brug "Op"/"Ned" for at justere værdierne
- 2..... brug "Menu" for at acceptere og flytte markøren til næste værdi

CLOCK FORMAT

Flyt markøren til det
ønskede tidsformat
bekræft med "Menu"



BIKE SETTINGS

I "Bike Settings" er der mulighed for at indstille elcyklen til følgende når den tændes:

- Starte i niveau 1–5.
- Tænde lyset
- Slukke automatisk efter inaktivitet 5, 30, eller 60 minutter

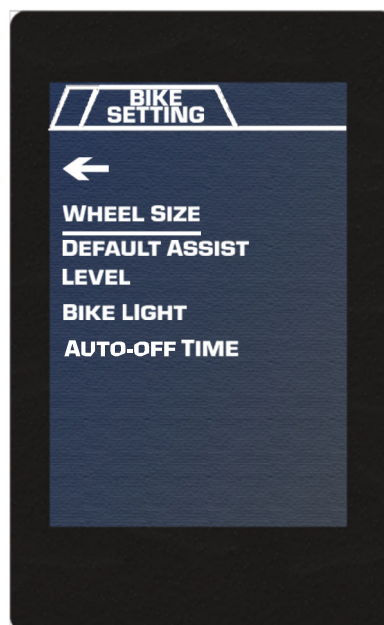

ETRTO (European Tyre and Rim Technical Organization):

ETRTO	DÆK	LÆNGDE
47-305	16x1.75	1250
47-406	20x1.75	1550
55-406	20x2.15	1610
47-507	24x1.75	1850

Tabel 1

Indstilling af hjulstørrelse.
Find værdien på siden af
cyklens dæk (Se tabel 1)

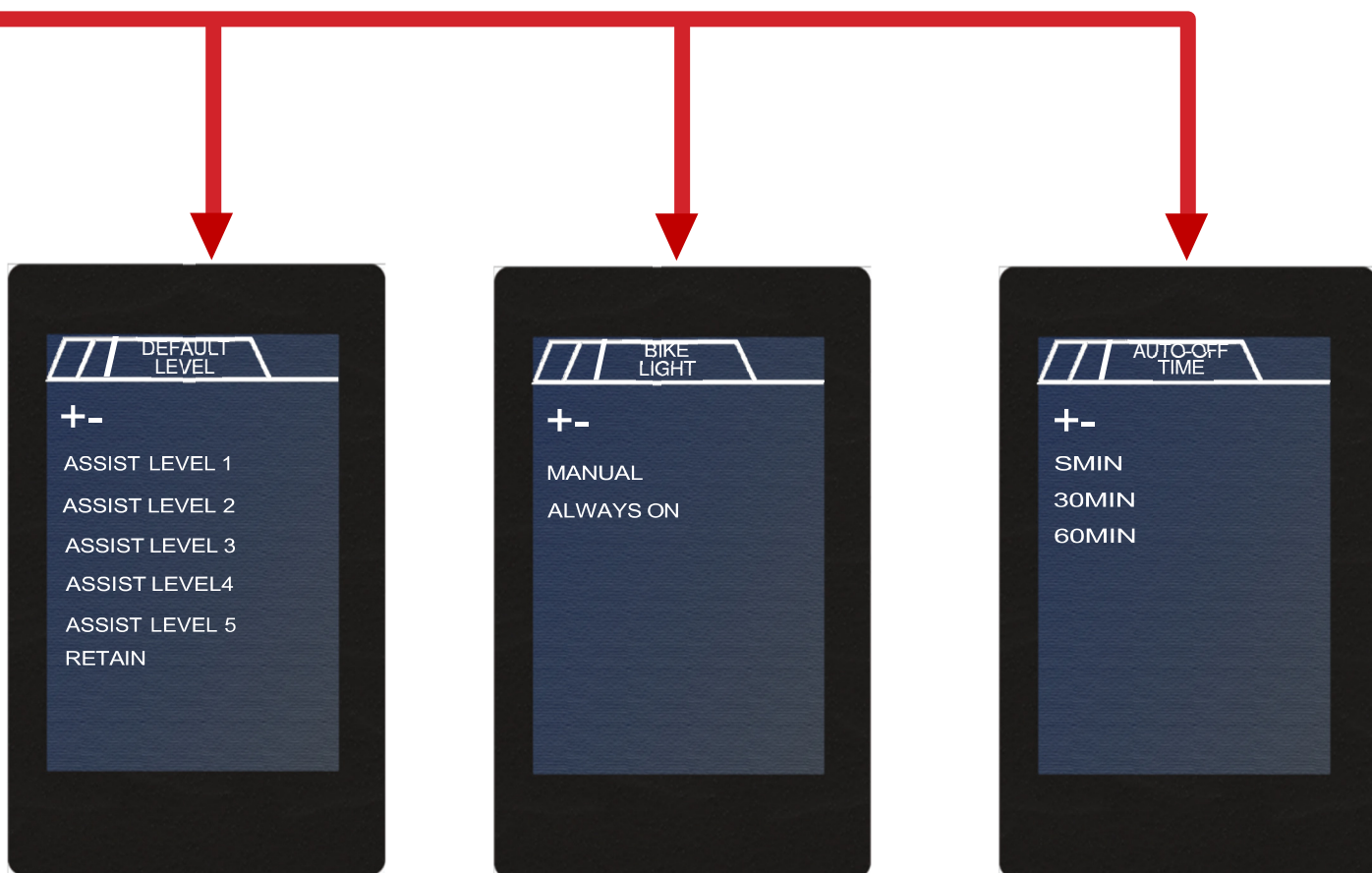

Indstil elcyklen til at starte i assist niveau 1–5 eller det niveau den blev slukket i.

Indstil lyset til at være styret af lys knappen eller altid tændt når cyklen tændes.

Når cyklen ikke bruges. Indstil systemet til at slukke automatisk efter 5, 10 eller 30 minutter.

DISPLAY

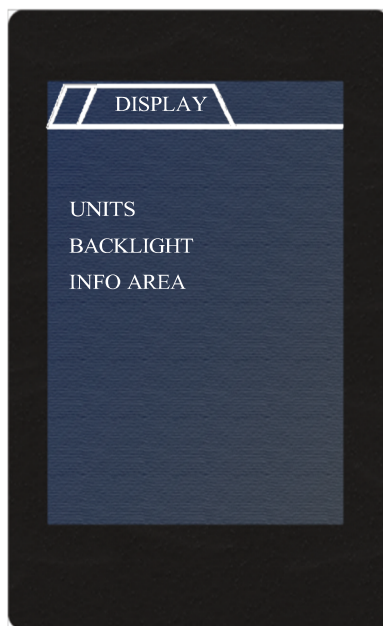

INFO AREA:

- TRIP DIST**.....Turens længde
- TRIP TIME**.....Hvor lang tid der er gået, siden displayet blev tændt
- TOTAL DISTANCE**.....Total antal kørte km
- CLOCK**.....Klokken
- BIKE POWER**.....Resterende kapacitet på batteriet

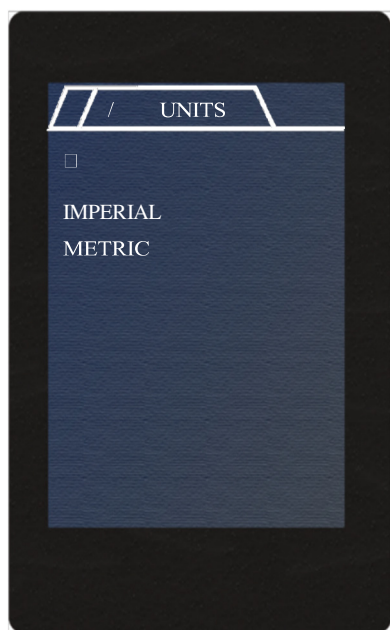

Vælg tommer eller metrisk

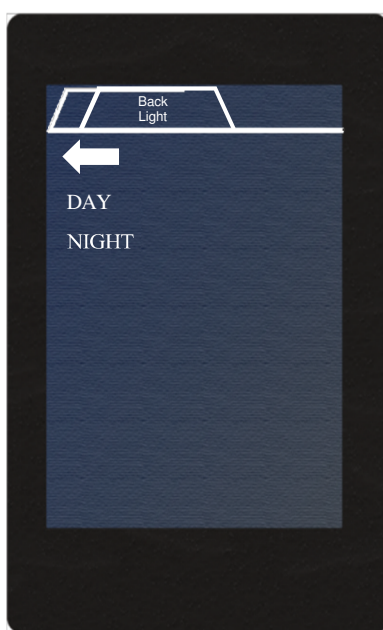

Indstil lysstyrke i displayet for henholdsvis dag og nat. Når forlygten er tændt, anvendes "NIGHT"



Vælg de værdier som skal vises i displayet når det er tændt. Prik angiver at værdien er aktiv.

DRIVING MODE

Afhængig af, hvilket system din cykel er udstyret med, findes der 2 sensor systemer. Hvert system består af 3 forskellige assist-typer:

PEDAL SPEED SENSOR SYSTEM

- Speed mode.
- ECO mode.
- Set distance.

PEDAL TORQUE SENSOR SYSTEM

- Normal mode.
- Torque mode.
- Set distance.

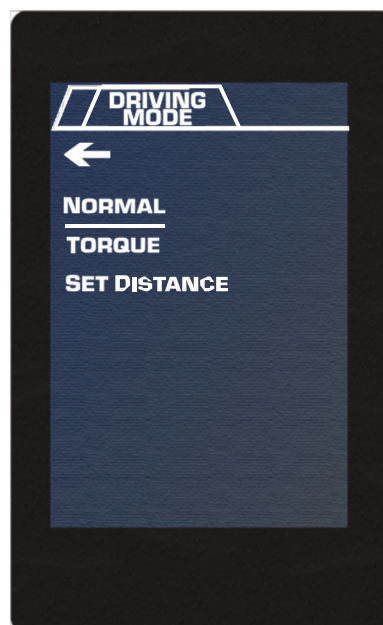

SPEED MODE

Ved valg af et assistniveau vil cyklen stille fuld drivkraft til rådighed op til den valgte hastighed (max. 25 km/t)

Anvendelse:

- Stabil hastighed

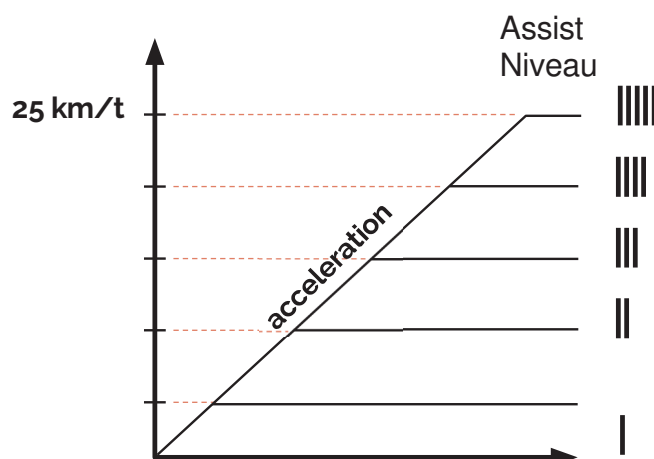

NORMAL + ECO MODE

Ved valg af et assistniveau vil cyklen stille en afmålt drivkraft, ved hastigheder mellem 0–25 km/t, til rådighed.

Anvendelse:

- Variabel hastighed
- Afslappet tur

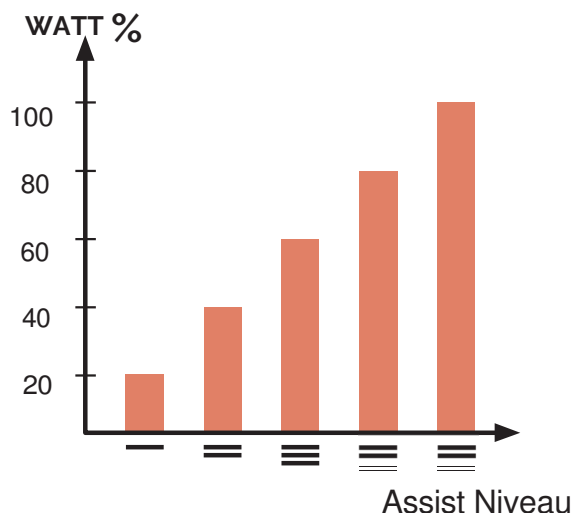

TORQUE MODE

Motoren tilfører drivkraft til cyklen i forhold til hvor meget drivkraft brugeren tilfører i pedalerne. Ved assist niveau 1 skal brugeren tilføre mere kraft for at nå den samme hastighed sammenlignet med niveau 5

Note: Torque mode er kun tilgængelig på center motorer med torque sensor. Valg af højere gear gør det nemmere for brugeren at levere tilføre drivkraft til cyklen.

Anvendelse:

- Variabel hastighed
- Bedre brugerkontrol

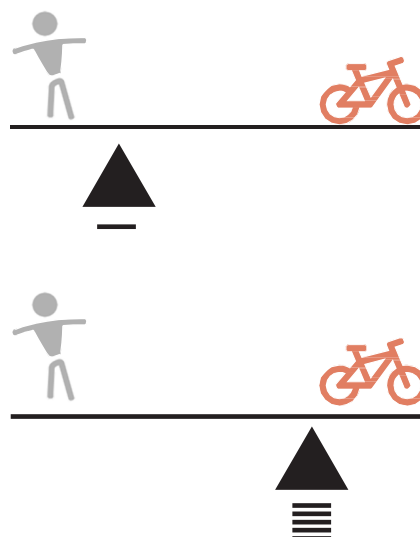

TAKE ME HOME (SET DISTANCE)

Ved indtastning af distance vil cyklen tilpasse drivkraft og energiforbrug sådan at der er motor assistance til hele turen og den ønskede afstand nåes.

Anvendelse:

Når turens længde overstiger kapaciteten

Hastighed

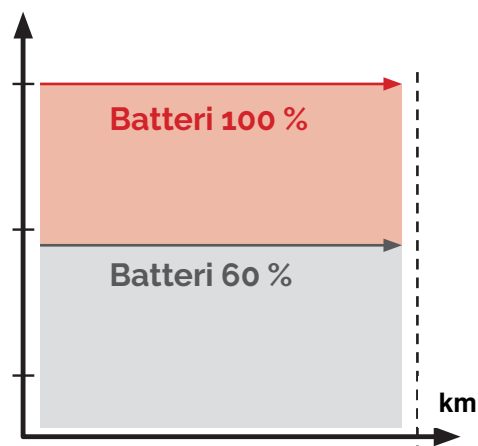

FARTPILOT

Ved hjælp af gashåndtaget og "MENU" knappen kan elcyklen køre med fartpilot.

1. Drej gashåndtaget samtidigt med, at du træder i pedalerne.
2. Tryk på "MENU" når elcyklen kører den hastighed, du vil køre med.

Elcyklen vil derefter vedligeholde den hastighed, den er sat

Til, så længe der trædes i pedalerne. Vil blive vist med 0–100% i displayet, så længe funktionen er aktiv.

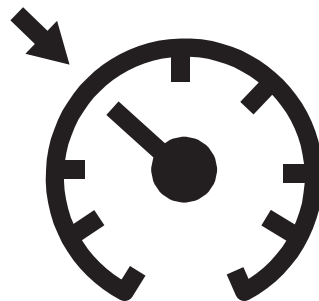

FEJLFINDING

Fejlvisning vises via en kode og en beskrivelse i displayets infoområde.

Hvis displayet viser en fejlkode, er det et signal om fejl i det elektriske system. Motoren kan først starte, når fejlen er udbedret. Fejlkode fortæller, hvilken fejl der er tale om.

FEJL KODE	ANGIVER	LØSNING
1	Motorfejl	Kontroller stik til motor* Kontakt din forhandler.
2	Controller fejl	Kontakt din forhandler.
3	Displayfejl	Sæt gashåndtaget i startposition. Kontroller display stik* Ellers kontakt din forhandler.
4	Lav batterispænding	Oplad batteriet.
5	Bremse sensor fejl	Sæt håndbremsen i startposition. Kontroller stikket til lys* Kontakt din forhandler.
5	Kun med centermotor.	Kontroller lys og shift sensor stik* Kontakt din forhandler.
6	Fejl på speedsensoren	Kontroller speed sensor, stikforbindelse og magnetens afstand til sensoren Kontakt din forhandler.
7	Fejl på batteriet	Kontakt din forhandler.
8	Overbelastning af systemet	Kontroller stikforbindelser* Genstart cyklen. Kontakt din forhandler.
9	Fejl i kommunikationen	Kontroller display stik* Kontakt din forhandler.
10	Overspænding.	Kontakt din forhandler.
11	Display fejl	Kontroller display stik* Kontakt din forhandler.
12	Temperaturfejl	Reducer belastning og afkøl motor. Kontakt forhandler.
13	Cykler med centermotor og torque sensor.	Kontakt din forhandler.

- *Kontroller at stikforbindelserne:
- * er sat ordentligt sammen
 - * der ikke ligger fugt i stikket
 - * at "benene" i stikket ikke er beskadigede